

EN KRAN FÖR FRAMTIDEN

SPACEevo är en öppen och anpassningsbar mjukvaruplattform som möjliggör tillägg och skapande av nya funktioner över tid. Detta säkerställer att HIAB iQ.708 HIPRO har en lång livslängd och ett högre andrahandsvärde. Den dubbelkärniga processorn, sensorerna, aktuatorerna och den nya kabeldesignen garanterar att kranen fungerar under alla förhållanden och levererar den kraft som behövs, samtidigt som tillförlitligheten och hållbarheten ökar för att klara av de mest krävande jobben.



CD4 (CombiDrive4) Framtidens manöverdon

DISPLAY: Utmärkt kontroll över kranens rörelser; data och varningar visas tydligt på de tre nya, stora färgskärmarna.

UTVECKLAD FÖR FÖRARNÄ:

- Kraftfull arbetsbelysning.
- Batteri med personliga inställningar för kranens förare.
- Haptisk återkoppling (vibrationsåterkoppling) för varningar och kranreaktioner.

SÄKERHET: Det nya manöverdonet kommunicerar med kranen och känner av förarens position (med den valfria funktionen Confirmed View), vilket endast möjliggör utfällning av stödbenen vid fri sikt.

De högkvalitativa komponenterna, den senaste generationens hydraulik, sensorer och kablar samt Olsbergs V200-ventil samverkar för att skapa en hållbar och pålitlig kran med exceptionellt låga driftkostnader över tid.

SPARA PENGAR med variabel pump

Med variabla pump som standard minskar du bränsleförbrukningen genom att bara använda bränsle under de faktiska lyften. Mindre bränsle är lika med minskade kostnader och en positiv inverkan på miljön.

HiConnect-redo

Digitalisering och uppkoppling ger dig ett övertag mot konkurrenterna genom att hantera och administrera din kran eller fordonspark. Att fatta beslut baserade på faktabaserad information gör att du kan planera arbetet och hantera underhåll proaktivt för att minimera driftstopp.



LÄTTA PÅ BELASTNINGEN FÖR DIN VERKSAMHET MED HIPERFORM SMARTA LÖSNINGAR

Att investera i Hiabs utrustning garanterar pålitlig och effektiv prestanda, vilket är avgörande för att du ska kunna möta dina kunders förväntningar på ett säkert sätt varje dag. Hiab Services stöder din utrustnings hela livscykel för att maximera drifttiden och tillförlitligheten. HiPerform är en uppsättning smarta lösningar som maximerar livscykelvärdet för din HIAB-lastkran genom att optimera prestandan och produktiviteten för förare, utrustning och flottor. Välj helt enkelt de lösningar som passar dina behov, vare sig det gäller proaktivt underhåll, telematik eller simulatorträning. Läs mer på www.hiab.com/en/HiPerform

Originalreservdelar

Hiabs originalreservdelar säkerställer att din Hiab-produkt förblir en Hiab-produkt. Du kan behålla samma funktionalitet och kvalitet som du investerat i från första början – för optimal prestanda, maximal säkerhet och för att undvika kostsamma stillestånd.



All information anses vara korrekt vid publiceringstillfället. Produktdata, detaljer och specifikationer kan ändras, och det är den information som fastställs under den officiella beställningsprocessen som gäller.

HIAB-tjänster har blivit smartare

HiPerform hjälper dig att planera och optimera underhållet av din uppkopplade HIAB-utrustning baserat på nära nog realtidsdata och din faktiska användning.

Våra proaktiva serviceavtal - ProCare, med fast pris förebygger oväntade problem och driftstopp, medan vår HiConnect-lösning ger information om din utrustnings servicehistorik och framtida servicebehov.

Överlägsen tillgång till reservdelar, ett dedikerat team av utbildade proffs och ett omfattande servicenätverk, garanterar snabb respons och lösningar. Låt oss ta hand om underhållet så du kan fokusera på ditt arbete.

BUILT TO PERFORM

Hiab är en ledande leverantör av smarta och hållbara lasthanteringslösningar. Vi är fast beslutna att varje dag leverera den bästa kundupplevelsen med engagerade medarbetare och partners. I Hiabs klassledande lasthanteringsutrustning ingår HIAB, EFFER och ARGOS lastbilskrantar, MOFFETT och PRINCETON påhängstruckar, LOGLIFT skogskranar, JONSERED återvinningskrantar, MULTILIFT lastväxlare, GALFAB vajerlyftar, och ZEPRO, DEL och WALTCO bakgavellyftar samt HIPERFORM, en samling smarta lösningar för branschen. Som en pionjär inom branschen fortsätter Hiab att göra lasthantering smartare, säkrare och mer hållbar för att skapa en bättre morgondag.

hiab.com

Hiab är en del av Cargotec Corporation.
cargotec.com



PE-HIAB-iQ.708HIPRO-10122024-rev0003-SW

iQ.708 HIPRO



EN VÄLBALANSERAD OCH KOSTNADSEFFEKTIV KRAN

HIAB iQ.708 HIPRO är framtagen för att maximera lastkapaciteten för våra kunder - något som är särskilt viktigt för de verksamheter som vill kunna maximera sin transportvolym eller antal föremål per last.



POSITIV INVERKAN PÅ DITT RESULTAT

- Lätt kranstruktur ger ökat lastutrymme.
- Vilket i sin tur ger lägre bränsleförbrukning tack vare färre transporter.

POSITIV INVERKAN PÅ DIN EFFEKTIVITET

- Standardfunktioner gör det enklare för alla förare att använda kranen.
- Det nya tippningssystemet gör att du inte längre behöver låsa stabilisatorerna manuellt, vilket i sin tur ökar säkerhet såväl som arbetshastighet.

POSITIV INVERKAN PÅ DINA VALFRIHET

- Kompakt ramdimension - passar fler lastbilsvarianter.
- Utför fler olika jobb med ett urval på upp till 8 utskjut i kombination med JIB eller 9 utskjut för extra lång räckvidd.



STANDARDUTFÖRANDE FÖR MAXIMAL LYFTKAPACITET

KONFIGURATIONER OCH ALTERNATIV för ett brett utbud av användningsområden

Välj bland flera alternativ för att hitta lösningen som bäst passar dina behov.

- Lösningar med 6, 7, 8 eller 9 utskjut.
- JIB-kombination med 7 eller 8 utskjut.
- JIB 155Q-6 (V12-Power profilform).
- Upphöjd krokförlängning.
- 2-ton och 3,5-ton vinsch.



Tillval

MINIMERA FÖRARENS STRESS med SDC (synchronized distance control)

Denna funktion tar bort stressen över att manövrera flera funktioner på manöverdonet samtidigt. Den håller automatiskt lyftens position vid flytt av kranbommen och JIB.

- Minskar förarstress.
- Minimerar risken för skador på utrustning, personer och omgivning.
- Stöd för förare oavsett erfarenhet.

VARIABLE STABILITY LOGIC PLUS (VSL+) med DYNAMISKT LASTDIAGRAM (DLC)

VSL+ är ett säkerhetssystem som maximerar kapaciteten genom att aktivt beräkna stabiliteten beroende på stödbenens positionen och lastbilens totalvikt. Genom att ta hänsyn till den verkliga lasten kan systemet leverera avsevärt högre lyftkapacitet när det verkliga behövs.

Den innovativa V12-Power-bomprofilen för både kranen och JIB är resultatet av Hiabs ingenjörskonst med produkter anpassade för specifika användningsområden. Designen levererar på högsta nivån i sin kategori.

- 'Upp och över' på 26 meter.
- Maximal vertikal räckvidd på 40 meter.

V12 POWER

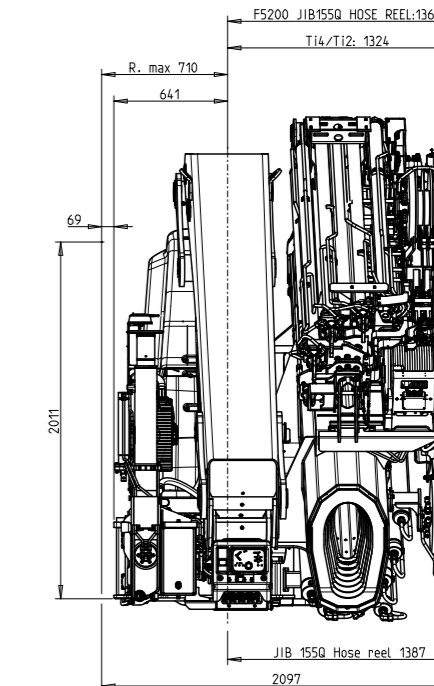
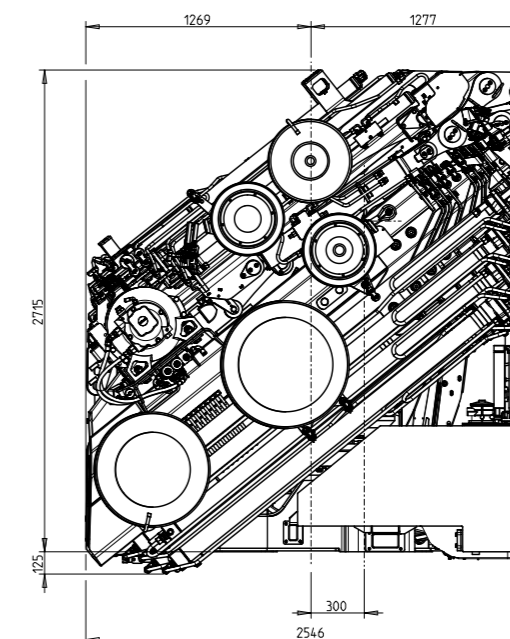
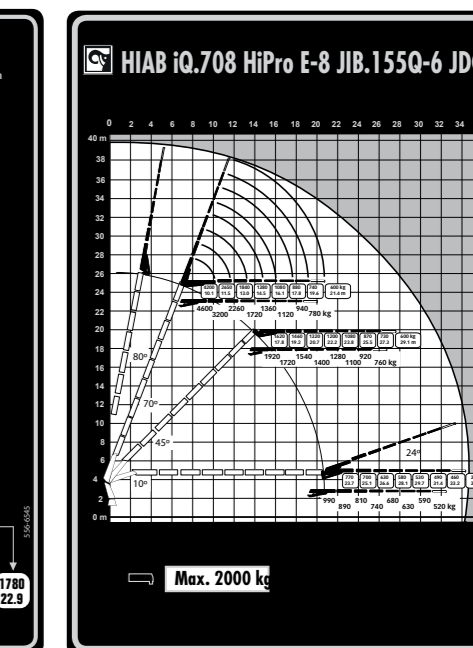
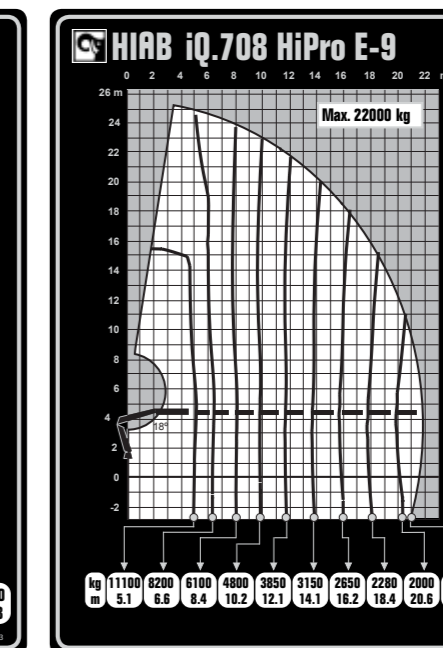
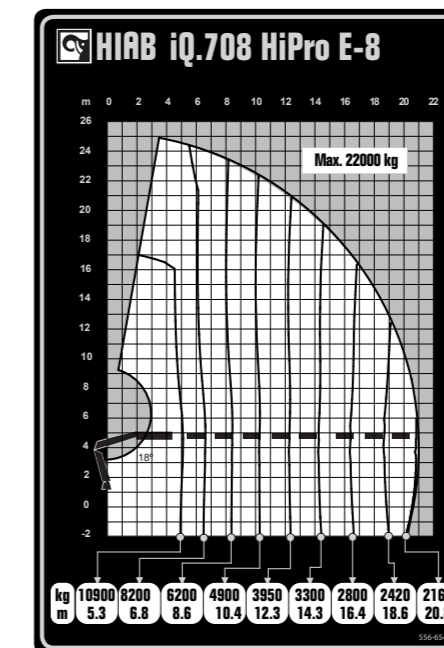

HÖGSTA SÄKERHETSNIVÅN med CONFIRMED VIEW

Tack vare CD4 - CombiDrive 4 - nästa generations manöverdon - känner kranen av på vilken sida av fordonet föraren befinner sig. Detta gör det möjligt att tryggt fälla ut stödbenen med full överblick under utfällningen.

FLER JOBBMÖJLIGHETER med MEWP

Du kan enkelt öka antalet jobb du kan utföra genom att välja förinställningen för personkorg, detta gör det snabbt och lätt att lägga till korgen vid behov.

Andra tillval:

- SAF (Semi Automatic Folding - halvautomatisk upp- eller nerpackning)

TEKNISKA DATA	ENHET	E-6	E-7	E-8	E-9
Max lyftkapacitet	kNm/kgm	587	578	570	557
Svängområde	(°)	runtomsväng	runtomsväng	runtomsväng	runtomsväng
Svängkapacitet - Maximal lutning	(°)	4,5	4,5	4,5	4,5
Maximal oljemängd	l/min	140	140	140	140
Vikt på kranen inklusive stödben (+/- 2%)	kg	6575	6815	7040	7215
Vikt på kranen med utskjut (JIB), inklusive stödben (+/- 2%)	kg	-	8175	8390	-
Rekommenderat oljeflöde	l/m	120-140	120-140	120-140	120-140
Installationsutrymme i hopfällt läge utan utskjut (JIB)	mm	1640	1680	1680	1680
Installationsutrymme i hopfällt läge med utskjut (JIB)	mm	-	2083	2083	-
Höjd i hopfällt läge utan utskjut (JIB)	mm	2511	2511	2511	2511
Höjd i hopfällt läge med utskjut (JIB)	mm	-	2716	2716	-