

Hiab XS 055

Kapasiteettiluokka 4–6 tm





Pystyrunko lähellä keskustaa

Hiabin hammastankokääntölaitteella varustetuissa nostureissa painopiste on mahdollisimman lähellä keskustaa. Ulottuvuus on näin sama ajoneuvon molemmin puolin.

Kuormanpitoventtiili

Sylinteriin asennettu kuormanpitoventtiili toimii sekä letkuvaurio- että kuormanpitoventtiilinä.

Hyvin suojatut ohjausvivut

Ohjausvivut on suojattu kehikolla, joka estää käyttäjän tahattomat vipukosketukset. Kehikko toimii myös käyttäjän kyynärvar-sien tukena.

VSL

VSL-toiminnon ansiosta kuljettaja voi keskittää kaiken huomion nosturin ohjaukseen. SPACE-turvajärjestelmä valvoo automaattisesti nosturin vakautta ja takaa sekä kuljettajan että muiden ympärillä olevien turvallisuuden.

Kevyt ja kompakti mutta erittäin vahva

Hiab XS 055 on naamioitu jättiläinen

Hiab XS 055 -nosturissa yhdistyvät kaikki ominaisuudet ja edut, joita odotat 4–6 tonnimetrin kapasiteettiluokan kuormausnosturilta, ja se tarjoaa vielä paljon enemmän. Kun haluat yhteensopivuutta keskikokoisten kuorma-autojesi kanssa, XS 055 on juuri oikea valinta. Vaikka nosturi on hyvin pienikokoinen, sen ominaisuudet ylittävät odotukset. Nosturi voidaan varustaa CL- Duo- tai HiDuo-ohjausjärjestelmällä.

CL-ohjausjärjestelmä

CL (Classic) -ohjausjärjestelmä tekee nosturista toimivan ja monikäyttöisen. Ohjaus käsivivulla, V80-venttiili ja SPACE 3000 -turvajärjestelmä mahdollistavat useamman toiminnon käytön samanaikaisesti ja nosturi toimii pehmeästi ja tehokkaasti.

SPACE 3000 -turvajärjestelmä

SPACE 3000 -turvajärjestelmä seuraa ja ohjaa nosturisi elektronisia toimintoja. Se käyttää pitkälle kehitettyä ylikuormasuojaustoimintoa (OLP). Järjestelmä laajentaa nosturin kääntöaluetta, ja lisäksi se huolehtii toimintoista, jotka ovat aiemmin kuuluneet huoltohenkilöstölle. Näitä ovat vikakoodinäyttö ja nosturin käyttöhistorian tallennus. Näillä toiminnoilla varustettu SPACE 3000 -turvajärjestelmä on osa CL-ohjausjärjestelmää.

Suunniteltu juuri sinun tarpeisiisi

Optiona toimitettava D-lenkki mahdollistaa siirtopuomin liikkeen tasaisella nopeudella. Tämä helpottaa ja tarkentaa kuormankäsittelyä. Voit myös tilata nosturiin lyhyen siirtopuomin. Tämä S-puomijärjestelmä tehostaa entisestään nostokapasiteettia pystyrungon lähialueella ja on erittäin hyödyllinen esimerkiksi lastattaessa toista kuormalavakerrosta lähellä pystyrunkoa.



Kuusikulmainen puomiprofiili

Kuusikulmainen profiili takaa puomin tasapainon muotonsa ja laajan tukipitansa ansiosta. Profiili myös minimoi puomin taipumista, mikä vähentää huoltokuluja ja parantaa tehokkuutta.

Suuret liukupalat

Kuusikulmainen profiili mahdollistaa suurten liukupalojen käytön, jolloin jatkeet liikkuvat pehmeämmin ja puomin mekaaninen kuluminen vähenee.

Lisälaitteet

Hiabin nostureihin on saatavissa monenlaisia lisälaitteita, jotka tekevät nosturista entistäkin monikäyttöisemmän.



V80-venttiili

Hiabin V80-venttiili on erittäin laadukas ja luotettava avoimen keskiasennon venttiili, joka perustuu huolella testattuun tekniikkaan. Venttiili voi käsitellä suuria öljymääriä ja takaa hyvän ohjaustuntuman ja -tarkkuuden.

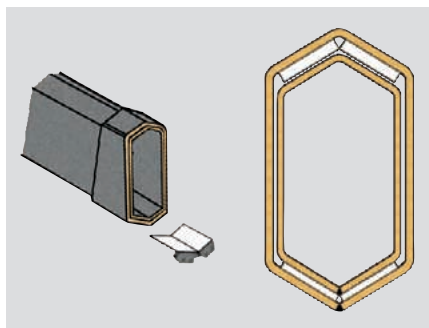

Kuusikulmainen puomiprofiili

Hiabin vuosia sitten käyttöönottama kuusikulmainen puomiprofiili on esimerkki Hiabin urauurtavasta suunnittelusta. Nykyisin profiili on vallitseva standardi kuormausnosturimarkkinoilla. Kuusikulmaista muotoilua on hyödynnetty jopa kaikkein pienimmissä Hiabin nostureissa.

Cargotec tehostaa tavaravirtojen kulkua niin maalla kuin merelläkin - kaikkialla, missä tavara liikkuu. Cargotecin tytärbändit Hiab, Kalmar ja MacGregor tunnetaan kuorman- ja lastinkäsittelyalan johtavina brändeinä ympäri maailman. Maailmanlaajuinen Cargotecin verkosto toimii lähellä asiakkaita, ja kattavat huoltopalvelut takaavat laitteiden jatkuvan, luotettavan ja ympäristöystävällisen toiminnan. www.cargotec.com

