



iQ.2255^{HP}



KJ: the revolutionary solution

When you need it, you can get more reach with KJ, the new hydraulic EFFER equipment, invented to increase flexibility of use. With two additional extensions, the KJ combines the lifting performance of the crane with greater articulation height. Combined with the JIB, the KJ allows you to reach an articulation height of 35 metres: the new record for the articulated cranes.

KJ: soluzione rivoluzionaria

Quando ti serve, puoi aumentare lo sbraccio massimo grazie al KJ, la nuova attrezzatura idraulica EFFER inventata per aumentare la flessibilità d'uso. Con 2 sfili addizionali, il KJ somma prestazioni di sollevamento della gru con maggiore altezza di scavalco. Il KJ combinato con lo snodo consente di raggiungere un'altezza di articolazione di ben 35 metri: il nuovo record delle gru articolate.

KJ: die revolutionäre Lösung

Bei Bedarf können Sie mit KJ, dem neuen hydraulischen EFFER-Gerät, mehr Reichweite erzielen, um die Einsatzmöglichkeiten zu erhöhen. Mit zwei zusätzlichen Ausschubarmen kombiniert der KJ die Hubleistung des Krans mit einer größeren Gelenkhöhe. In Kombination mit dem JIB erreichen Sie mit dem KJ eine Gelenkhöhe von 35 Metern: der neue Rekord für die Gelenkkrane.

KJ: la solution révolutionnaire

Si besoin, vous pouvez bénéficier d'une portée optimale grâce au KJ, le nouvel équipement hydraulique EFFER, conçu pour accroître la souplesse d'utilisation. Avec deux extensions supplémentaires, le KJ donne les performances de levage de la grue avec une plus grande hauteur d'articulation. Combiné avec le JIB, le KJ vous permet d'atteindre une hauteur d'articulation de 35 mètres: le nouveau record pour les grues articulées.

KJ: la solución revolucionaria

Cuando lo necesite, podrá obtener más alcance con el KJ, el nuevo equipo hidráulico de EFFER, inventado para aumentar la flexibilidad de uso. Con dos extensiones adicionales, el KJ combina el rendimiento de elevación de la grúa con una mayor altura de articulación. Combinado con el JIB, el KJ le permite alcanzar una altura de articulación de 35 metros: el nuevo récord para las grúas articuladas.

JIB and JIB XL

You can choose among 2 fly-JIB in accordance with the kind of job you have to carry out. These two fly-JIB reach a vertical height of 48 metres and 52 metres in the configuration 8S+KJ2S+XL6S. The second JIB is an option which allows you to work at outstanding heights, shifting the articulation point to 49 metres. The second JIB has CE certification in accordance with the current regulations. In addition, you have the ability to move the second JIB with a remote control to make all manoeuvres simultaneous.

JIB e JIB XL

Puoi scegliere tra due JIB a seconda del tipo di lavoro che devi svolgere. I 2 JIB disponibili raggiungono un'altezza verticale di 48 metri e 52 metri nella configurazione 8S+KJ2S+XL6S. Il secondo JIB è un'opzione della gru che permette di effettuare lavori ad altezze elevatissime, spostando il punto di articolazione fino a 49 metri di altezza. Il secondo snodo è anche certificato CE, in accordo con le normative vigenti. Esiste anche la possibilità di movimentare il secondo snodo

con un controllo diretto per rendere simultanee tutte le manovre.

JIB und JIB XL

Sie können zwischen 2 Fly-JIBs wählen, je nachdem, welche Art von Arbeit Sie ausführen müssen. Diese beiden Fly-JIBs erreichen in der Konfiguration 8S+KJ2S+XL6S eine vertikale Höhe von 48 Metern und 52 Metern. Der zweite JIB ist eine Option, die es Ihnen ermöglicht, in außergewöhnlichen Höhen zu arbeiten, indem der Gelenkpunkt auf 49 Meter verlagert wird. Der zweite JIB verfügt über eine CE-Zertifizierung gemäß den geltenden Vorschriften. Außerdem haben Sie die Möglichkeit, den zweiten JIB mit einer Fernsteuerung zu bewegen, um alle Manöver gleichzeitig durchzuführen.

JIB et JIB XL

Vous avez le choix entre deux 2 fly-JIB, selon le type de travail à exécuter. Ces deux fly-JIB atteignent une hauteur verticale de 48 mètres, et de 52 mètres dans la configuration 8S+KJ2S+XL6S. Le second JIB est proposé en option pour vous permettre de travailler à des hauteurs exceptionnelles, en déplaçant le point d'articulation à 49 mètres. Le second JIB est certifié CE, conformément à la réglementation en vigueur. Vous avez en outre la possibilité de déplacer le deuxième JIB grâce à l'aide d'une commande afin de pouvoir effectuer toutes les manœuvres simultanément.

JIB y JIB XL

Puede elegir entre 2 fly-JIBs en función del tipo de trabajo que tenga que realizar. Estos dos fly-JIBs alcanzan una altura vertical de 48 metros y 52 metros en la configuración 8S+KJ2S+XL6S. El segundo JIB es una opción que permite trabajar a alturas excepcionales, desplazando el punto de articulación a 49 metros. El segundo JIB cuenta con la certificación CE de acuerdo con la normativa vigente. Además, tiene la posibilidad de mover el segundo JIB con un control remoto para que todas las maniobras sean simultáneas.



THE DETAILS THAT COUNT

All the JIB power supply systems are mounted on the second boom, making the 2255 the ideal solution for smooth operation.

I DETTAGLI CHE CONTANO

Tutti i sistemi di alimentazione degli snodi passano dal secondo braccio, e la gru 2255 presenta anche in questo caso le soluzioni ideali per ogni tua esigenza.

DIE DETAILS, AUF DIE ES ANKOMMT

Alle JIB-Stromversorgungssysteme sind auf dem zweiten Ausschubarm montiert, was den 2255 zur idealen Lösung für einen reibungslosen Betrieb macht.

DE PETITS DÉTAILS QUI COMPTENT

Tous les systèmes d'alimentation du JIB sont montés sur la seconde flèche, faisant ainsi de la 2255 la solution idéale pour une exploitation sans faille.

LOS DETALLES QUE CUENTAN

Todos los sistemas de alimentación del JIB están montados en el segundo brazo, lo que convierte al 2255 en la solución ideal para cualquier exigencia.



Hose Reels

The hose reels are available for both JIB controls, and as an option for the independent controls of the second JIB. Hose reels are ideal for those who need maximum compactness.

Avvolgitubi

Disponibile sia per i comandi dello snodo che, come opzione, anche per i comandi indipendenti del secondo snodo, ideali per chi ha bisogno della massima compattezza.

Schlauchaufroller

Die Schlauchaufroller sind sowohl für JIB-Steuerungen als auch als Option für die unabhängigen Steuerungen des zweiten JIBs erhältlich. Schlauchaufroller sind ideal für alle, die maximale Kompaktheit benötigen.

Enrouleurs

Les enrouleurs sont disponibles pour les deux commandes du JIB et, en option, pour les commandes indépendantes du second JIB. Les enrouleurs conviennent tout particulièrement aux personnes souhaitant un encombrement minimal.

Dispositivo recogetubos

Están disponibles para los dos controles del JIB, y como opción para los controles independientes del segundo JIB. El dispositivo recogetubos es ideal para quienes necesitan la máxima compactibilidad.

Bronze pads on the stabilizers

To ensure maximum stability and stiffness, EFFER created pads made of bronze to reduce mechanical clearance. These are a standard feature of the boom extensions and they are mounted on the stabilizers of the new 2255 to minimize side movements.

Guide laterali in bronzo anche sugli stabilizzatori

Per garantire massima stabilità e robustezza, EFFER ha disposto sistemi di riduzione dei giochi meccanici in bronzo, materiale ultra resistente. Oltre a essere presenti sugli sfili della gru, sulla nuova 2255 si trovano anche sugli stabilizzatori per ridurre al minimo i movimenti laterali.



Bronzeplatten auf den Stützbeinen

Um maximale Stabilität und Steifigkeit zu gewährleisten, hat EFFER Platten aus Bronze entwickelt, um den mechanischen Abstand zu reduzieren. Diese gehören zur Standardausstattung der Ausschubarmverlängerungen und sind an den Stützbeinen des neuen 2255 angebracht, um die seitlichen Bewegungen zu minimieren.



Patins en bronze sur les stabilisateurs

Pour assurer une stabilité et une rigidité maximales, EFFER a créé des patins en bronze afin de réduire le jeu mécanique. Ces derniers sont fournis de série sur les extensions de flèche et sont montés sur les stabilisateurs de la nouvelle 2255 afin de limiter les mouvements latéraux.

Guías laterales de bronce en los estabilizadores

Para garantizar la máxima estabilidad y rigidez, EFFER ha creado bujes de bronce para reducir el espacio mecánico. Además de ser una característica estándar de las extensiones del brazo, están también montados en los estabilizadores de la nueva 2255 para reducir al mínimo los movimientos laterales.

Maximum flexibility of use

Multiple attachment points allow operators to attach lifting accessories, such as hooks, on the crane boom and on the JIBs. This allows for more options to attach the load so you can adapt to its dimensions.

Massima flessibilità d'uso

EFFER ha predisposto numerosi punti in cui l'operatore può fissare gli accessori per il sollevamento con i ganci, sia sul braccio delle gru che su tutti gli snodi. In questo modo aumentando i punti di fissaggio del carico per adattarsi alle sue dimensioni.

Maximale Flexibilität bei der Nutzung

Mehrere Befestigungspunkte ermöglichen es dem Bediener, Hebezubehör wie Lasthaken am Krankolben und an den JIBs anzubringen. Dies ermöglicht mehr Optionen zum Anbringen der Last, damit Sie sich an ihre Abmessungen anpassen können.

Souplesse d'utilisation optimale

Plusieurs points de fixation permettent aux opérateurs de fixer des accessoires de levage, comme des crochets, sur la flèche de la grue ainsi que sur les JIB. Cela offre plus de possibilités pour attacher la charge en tenant compte de ses dimensions.

Máxima flexibilidad de uso

Los múltiples puntos de fijación permiten a los operadores fijar accesorios de elevación, como ganchos, en el brazo de la grúa y en los JIBs. Esto permite que haya más opciones para fijar la carga y así poder adaptarse a sus dimensiones.

DLC-S Dynamic Load Chart

Before to start working, you can see on the remote control display the real loading capacity according to how you stabilized the crane. In fact, the DLC calculates the crane performance on 360° operative radius and for each extension of the crane.

You can immediately know how many kilograms you can actually lift in a specific direction and predict the crane potentiality in the neighboring areas. This feature of SPACEevo facilitates the operator work even in the most complex operating situations with a saving of time and major safety.

DLC-S Dynamic Load Chart

Prima di iniziare a lavorare, puoi visualizzare sul display del radiocomando le portate reali in base a come si è stabilizzato la gru. Infatti Dynamic Load Chart calcola performance delle gru sui 360° di raggio operativo e per ogni singola estensione degli sfilii della gru. Puoi subito sapere quanto potrai sollevare in una specifica direzione e in modo preventivo conoscere le potenzialità anche nelle aree limitrofe. Questa funzione di SPACEevo facilita il lavoro dell'operatore anche in situazioni operative più complesse con risparmio di tempo e maggior sicurezza.

DLC-S Dynamic Load Chart

Bevor Sie mit der Arbeit beginnen, können Sie auf dem Display der Fernsteuerung die tatsächliche Tragfähigkeit sehen, entsprechend der Art, wie der Kran stabilisiert wurde. Das DLC berechnet die Leistung des Krans in einem Aktionsradius von 360° und für jeden Ausschubarm des Krans.

Sie wissen sofort, wie viel Kilogramm Sie in einer bestimmten Richtung tatsächlich heben können, und können das Kranpotenzial in den benachbarten Gebieten vorhersagen. Diese Eigenschaft von SPACEevo erleichtert dem Bediener die Arbeit auch in den komplexesten Betriebssituationen mit Zeitersparnis und mehr Sicherheit.

DLC-S Dynamic Load Chart

Avant de commencer à travailler, vous pouvez voir sur l'écran de la radiocomande la capacité de charge réelle en fonction de la manière dont la grue a été stabilisée. En réalité, le DLC calcule les performances de la grue sur un rayon opérationnel de 360° et pour chaque extension de la grue.

Vous pouvez savoir immédiatement combien de kilogrammes vous pouvez réellement soulever dans une direction donnée et prévoir la capacité de la grue dans les zones près de la grue. Cette fonctionnalité de SPACEevo facilite le travail de l'opérateur, même dans les situations les plus complexes, et permet de gagner du temps tout en optimisant la sécurité.

DLC-S Dynamic Load Chart

Antes de empezar a trabajar, puede ver en la pantalla del control remoto la capacidad de carga real según la estabilización de la grúa. De hecho, el DLC calcula el rendimiento de la grúa en un radio operativo de 360° y para cada extensión de la grúa.

Puede saber inmediatamente cuántos kilogramos puede levantar realmente en una dirección específica y predecir la potencialidad de la grúa en las zonas colindantes. Esta característica de SPACEevo facilita el trabajo del operador incluso en las situaciones operativas más complejas con un ahorro de tiempo y una mayor seguridad.

2255 - 8S



2255 - 8S + KJ 2S

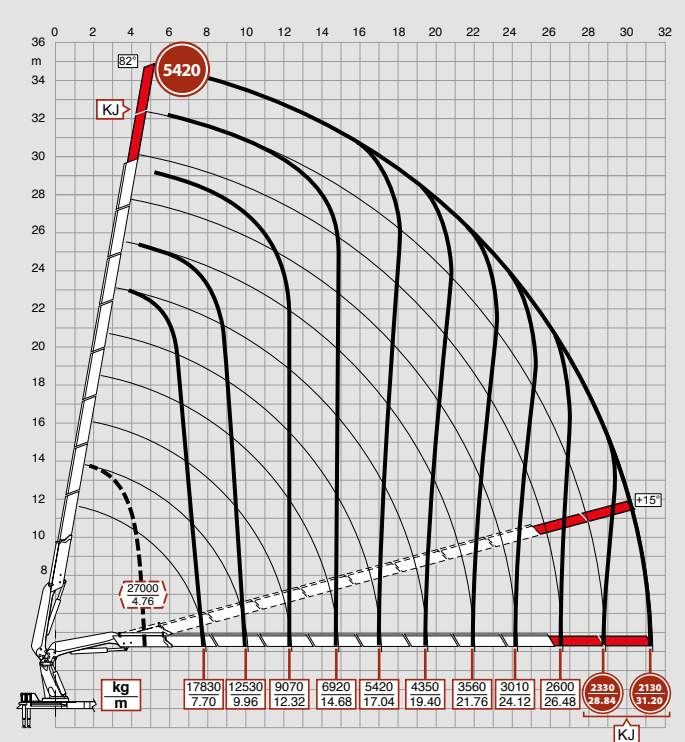

2255 - 8S + XL 6S

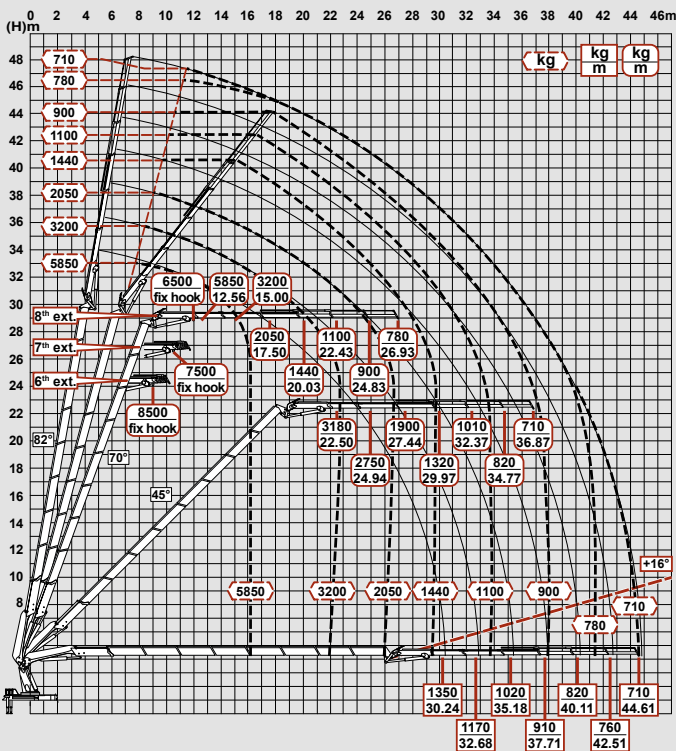

2255 - 8S + KJ 2S + XL 6S

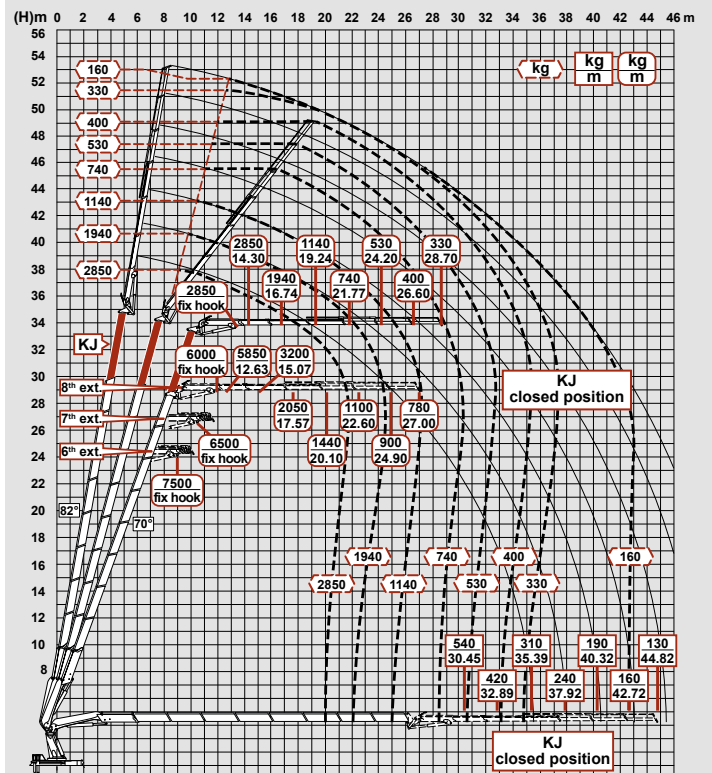

2255 - 8S + XL 6S + 3S

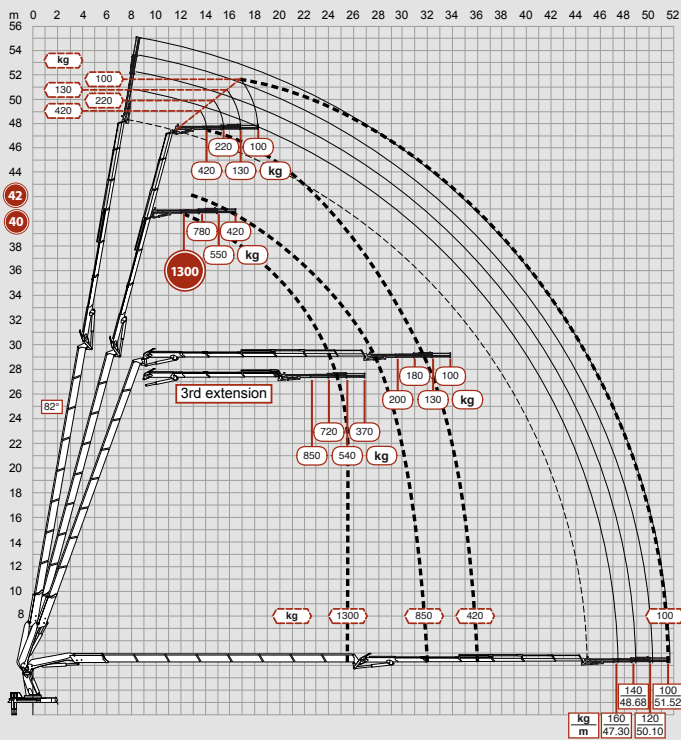

2255 - 8S + L 6S HD

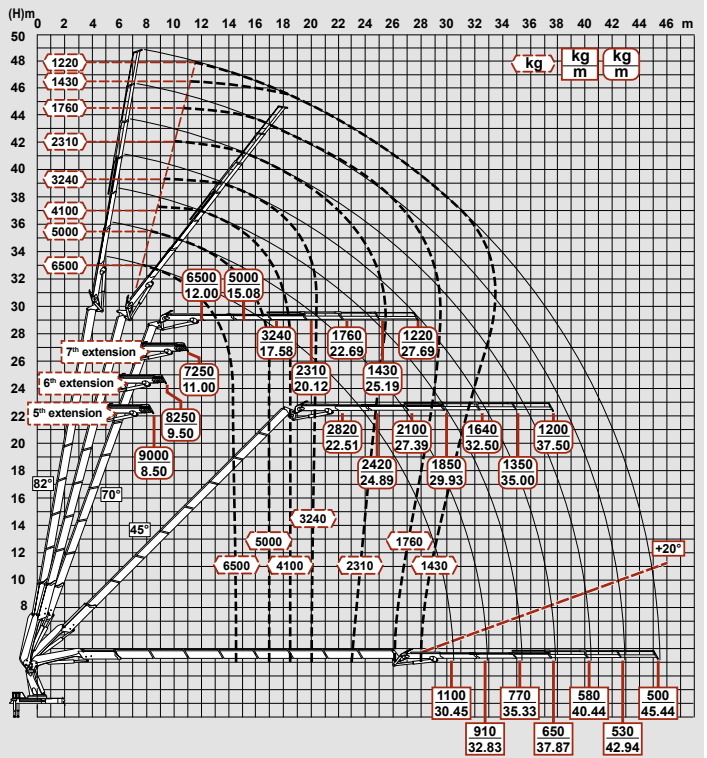

2255 - 8S + L 6S HD + 3S

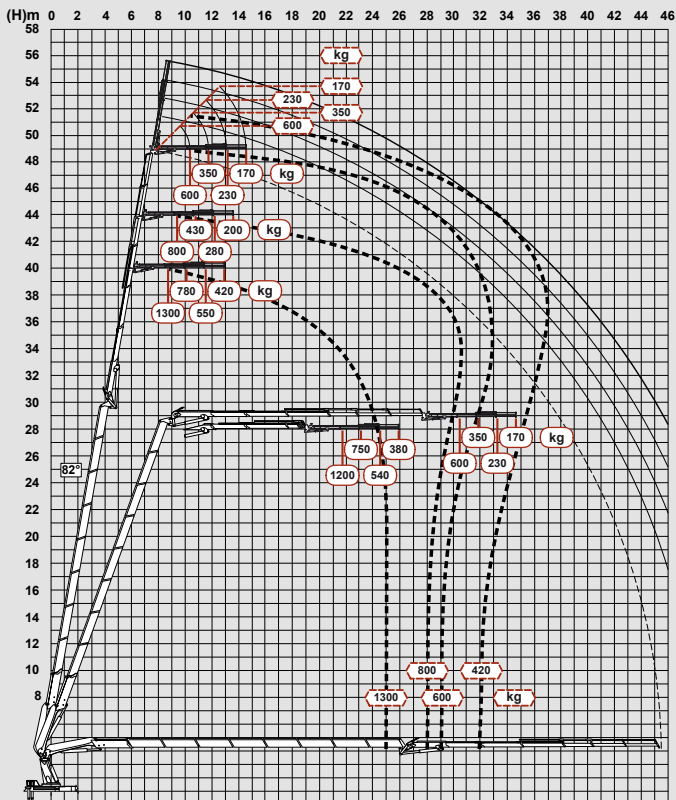

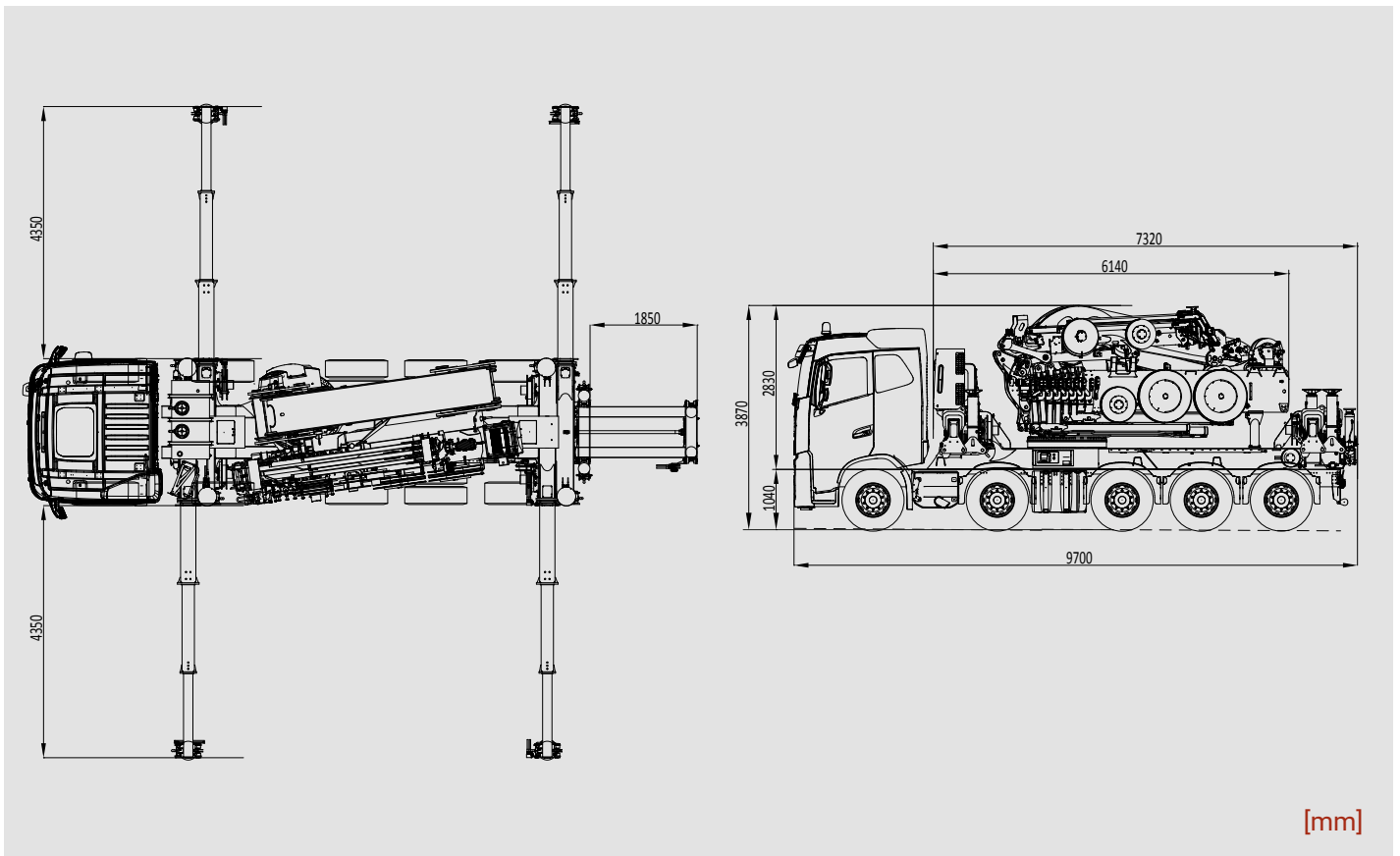

[mm]

DESCRIPTION	UNIT OF MEASURE	8S
Max. hydraulic outreach Massimo sbraccio idraulico orizzontale Max. hydraulische Reichweite waagrecht Portée hydraulique horizontale maxi. Máximo alcance hidráulico horizontal	m	26,24
Max. lifting moment (+20°) Momento massimo di sollevamento (+20°) Max. Hubmoment (+20°) Moment de levage maxi. (+20°) Momento máximo de elevación (+20°)	kgm	141000
	kNm	1383
Slewing arc Angolo di rotazione Schwenkbereich Angle de rotation Ángulo de giro	(°)	Endless
Slewing Capacity - Max slope Capacità di rotazione - Massima pendenza Rotationskapazität - Maximale Neigung Capacité de rotation - Pente Maxi Capacidad de rotación - Máxima inclinación	%	8,7
Recommended oil delivery Portata d'olio consigliata Empfohlene Ölfördermenge Débit d'huile recommandé Caudal de aceite aconsejado	l/min	220
Weight of the standard crane (± 2%) Peso gru standard (± 2%) Gewicht des Standardkranes (± 2%) Poids propre de la grue standard (± 2%) Peso grúa estandard (± 2%)	kg	18100

STANDARD

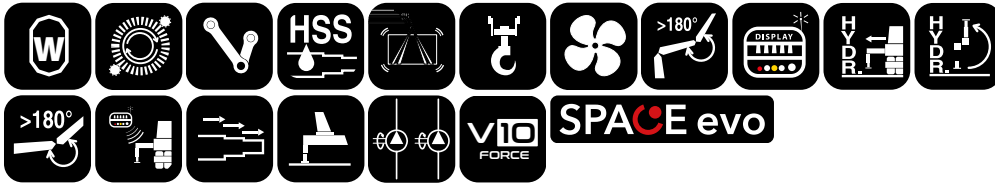

OPTIONAL



CRANE DESIGNED ACCORDING TO STANDARDS UNI EN 12999 HC1 S1 HD5

The configurations and figures contained in the brochure are illustrative. For information on the complete offer and for more technical details, ask your Effer dealer or consult the website www.effer.com. The above data are subject to change. Lifting capacity is based on the maximum lifting power of the crane. The stability of the truck may require a reduction of lifting capacity.

GRU PROGETTATA SECONDO NORME UNI EN 12999 HC1 S1 HD5

Le configurazioni e le immagini riportati nel depliant sono esemplificativi. Per conoscere l'offerta completa e per maggiori dettagli tecnici, rivolgersi al concessionario EFFER di zona e consultare il sito www.effer.com. I dati indicati possono subire modifiche. Capacità di sollevamento secondo potenza massima della gru. La stabilità dell'autocarro può richiedere il declassamento.

KRAN ENTWICKELT GEMÄSS UNI EN 12999 S1 HC1 S1 HD5

Die in der Broschüre enthaltenen Ausstattungen und Bilder dienen als Beispiel. Um das komplette Angebot zu kennen und für weitere technischen Informationen, wenden Sie sich an Ihren Händler EFFER und besuchen Sie unsere Homepage www.effer.com. Die geschriebenen Angaben können Änderungen vorsehen. Tragkraft gemäss maximale Kranleistung. Die Stabilität des Lastwagens kann die Deklassierung erfordern.

GRUE PROJETEE SELON LES NORMES UNI EN 12999 HC1 S1 HD5

Les configurations et les images contenues dans les dépliants sont exemplificatives. Pour connaître l'offre complète et les détails techniques, veuillez contacter votre revendeur EFFER et consulter le site www.effer.com. Les données indiquées peuvent subir des modifications. Capacité de levage selon la puissance maximum de la grue. La stabilité du véhicule peut nécessiter le déclassement.

GRÚA DISEÑADA SEGÚN LAS NORMAS UNI EN 12999 HC1 S1 HD5

Las configuraciones y las imágenes incluidas en el folleto se proporcionan a modo de ejemplo. Para conocer la oferta completa y para más detalles técnicos, consultar con el concesionario EFFER local y visitar el sitio web www.effer.com. Los datos indicados pueden sufrir modificaciones. Capacidad de elevación según la potencia máxima de la grúa. La estabilidad del camión puede requerir el desclasamiento.