



**iQ.1188** HI PRO

# LA GRUE 110 TM QUI INNOVE POUR OPTIMISER VOTRE ACTIVITÉ

La nouvelle grue HIAB iQ.1188 HIPRO a été développée dès le début pour exceller en tant que grue de chargement polyvalente, avec des capacités de levage à longue portée. Les performances verticales et horizontales ont été optimisées, avec la possibilité d'ajouter un JIB spécialement étudié.

Il s'agit d'une grue conçue et réalisée pour répondre et surpasser les attentes des clients en termes de performances, de productivité et d'utilisation.

## Conçue pour la productivité

Ce qui caractérise ce modèle est sa longue portée, avec des capacités optimales à l'horizontal et à la verticale qui sont le résultat d'une conception adaptée à cet usage, sans aucun compromis.

Les versions 9 + 6 (JIB), ou un maxi de 10 extensions s'avèrent utiles pour les tâches quotidiennes.

Conçue pour les applications pour lesquelles elle a été développée, des critères clés tels que le poids et les caractéristiques dimensionnelles ont été considérés comme cruciaux dès le début de la phase de conception de la HIAB iQ.1188 HIPRO.

## Expérience client augmentée

Au cœur de l'intelligence de la grue, se trouve le nouveau système de contrôle SPACEevo : ce qui était parfait l'est encore plus.

Les fonctions évoluées aident les opérateurs, même les moins qualifiés, à éviter les accidents et à travailler rapidement et efficacement : VSL+, LSS-V et SAF ne sont que quelques-unes des nombreuses fonctions disponibles.

## Capacités de transport accrues

Le design épuré, l'ajout du réservoir Cyclone et sa dimension compacte garantissent aux exploitants plus d'espace pour le transport de matériaux.

Cette charge utile permet de réduire les allers-retours depuis l'entrepôt pour déplacer le chargement, ce qui se traduit par de nouvelles économies de consommation de carburant, contribuant ainsi au résultat financier de votre entreprise.



# CONÇUE À LA PERFECTION

La forme innovante de la flèche V12-Power, à la fois pour la grue et le JIB, est le résultat des recherches R&D de Hiab pour développer des produits adaptés à l'application pour laquelle ils vont être utilisés.

La conception sans compromis offre le plus haut niveau de performances de levage de charges lourdes pour une grue de cette catégorie.



## UN AMÉNAGEMENT ET DES OPTIONS POUR UNE GRANDE VARIÉTÉ D'USAGES

Choisissez parmi plusieurs options pour répondre au mieux à vos besoins.

- 9 + 6 rallonges (JIB)
- 10 extensions hydrauliques (sans JIB).
- JIB 155-Q (forme de profil V12-Power).
- Rallonge de crochet surélevé.
- Treuil 3,5t.
- Solutions intégrées Hiab FrameWorks.
- Revêtement à base de nanotechnologie nDurance pour une protection longue durée, résistant à toutes les conditions météorologiques et garantissant une valeur résiduelle plus élevée.

Description	Unité	E-8	E-9	E-10
Couple de levage maximum	kNm/kgm	835/85146	826/84229	821/83719
Angle de rotation	(°)	continue	continue	continue
Capacité de rotation – Dévers maxi	%	7	7	7
Débit d'huile maxi	l/min	140	140	140
Capacité du réservoir Cyclone Tank	l	190	190	190
Capacité du réservoir d'huile	l	300/400	300/400	300/400
Poids de la grue (+/- 2%)	kg	9021	9232	9407

# PILOTER LA GRUE DU FUTUR

Au premier plan de l'une des expériences les plus avancées de la commande d'une grue, se trouve l'évolution du système de contrôle : le nouveau SPACEevo s'appuie sur le solide héritage de Hiab en termes de précision, de vitesse et de mouvements délicats que les clients apprécient grandement et dont ils bénéficient pendant leurs activités quotidiennes.

**La gamme «iQ» est une étape vers l'avenir des équipements de levage intelligents.**

## Valeur durable

SPACEevo est une plate-forme ouverte et modulaire, qui permet d'ajouter et de créer de nouvelles fonctionnalités au fil du temps, assurant à la HIAB iQ.1188 HIPRO une durée de fonctionnement durable au fil des ans et une valeur résiduelle plus élevée. Le processeur, les capteurs, la nouvelle conception des faisceaux électriques assurent un travail dans toutes les conditions, donnant la puissance à la grue dont elle a besoin, tout en augmentant sa fiabilité et sa durabilité pour effectuer les travaux les plus difficiles.



## CD4 (CombiDrive4)

### La commande à distance du futur

**AFFICHAGE :** Excellent contrôle des mouvements de la grue ; les données et les alertes sont clairement lisibles grâce aux nouveaux trois grands écrans couleur.

**PERSONNALISATION :** Un réglage de contrôle sur mesure pour chaque opérateur, avec l'utilisation de batteries individuelles où les réglages peuvent être stockés dans la fonction mémoire afin que chaque conducteur puisse travailler au mieux selon ses préférences : par exemple la vitesse de la grue.

**CONTRÔLE :** La durée de vie prolongée de la batterie, le retour didactique et les nouveaux signaux complètent la facilité d'utilisation pour l'opérateur.

La manipulation d'une grue HIAB n'a jamais été aussi simple, les opérateurs les plus qualifiés apprécieront les mouvements précis et détaillés de la grue, tandis que ceux avec moins d'expérience peuvent être aidés à manipuler les charges en toute sécurité et en réduisant la complexité des opérations.

## Découvrez quelques-unes des nombreuses fonctions avancées:

### SÉCURITÉ SUPPLÉMENTAIRE avec Confirmed View

Avec l'introduction de la télécommande CD4 de nouvelle génération, la grue détecte de quel côté l'opérateur est positionné par rapport à la grue, et lui permet d'actionner les stabilisateurs en toute sécurité et avec une vue complète de leur positionnement.

### Logique de stabilité variable Plus (VSL+)

VSL+ est un système de sécurité qui maximise la capacité en calculant la stabilité en fonction de la position des béquilles et du poids total du camion. En tenant compte de la charge réelle, il peut fournir une capacité de levage nettement supérieure lorsque cela compte vraiment.



## Prêt pour HiConnect

La numérisation et la connectivité vous donnent un avantage supplémentaire sur la concurrence, en manipulant et en gérant votre grue ou votre flotte de grues. Prendre des décisions basées sur des informations en fonction des données vous permet de gérer la charge de travail quotidienne et de planifier de manière préventive vos calendriers de maintenance en minimisant les temps d'arrêt.



# UN DESIGN COMPACT ET ÉPURÉ POUR VOTRE APPLICATION

Des capacités de charge utile et de transport supplémentaires sont les principales caractéristiques de la HIAB iQ.1188 HI PRO, dont chaque client peut tirer parti, lorsqu'il l'utilise pour une grande variété d'utilisations industrielles : *manutention de plaques de verre et de conteneurs, structure en acier, charges lourdes et machines outils, entretien d'autoroute, inspections des ponts et logistique générale.*

E-8

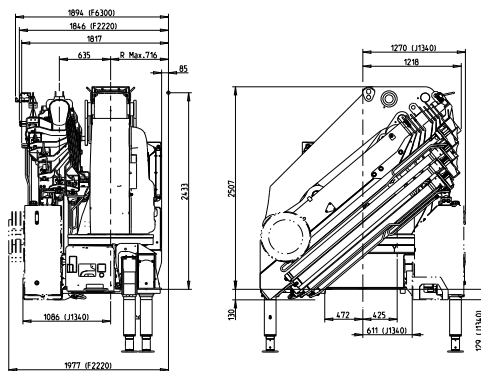

E-9

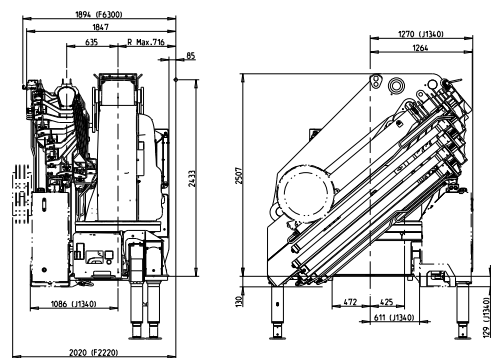

E-10

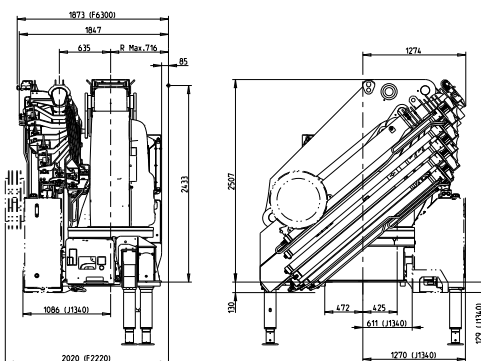

E-9 avec JIB 155Q-6

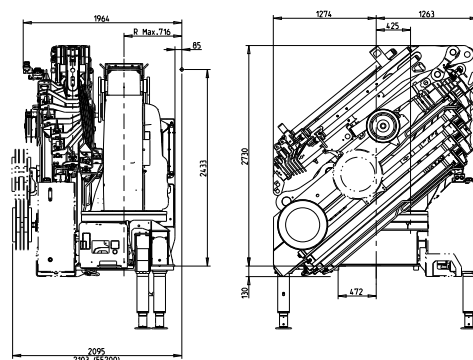

# LONGUE PORTÉE

## HORIZONTALE ET VERTICALE

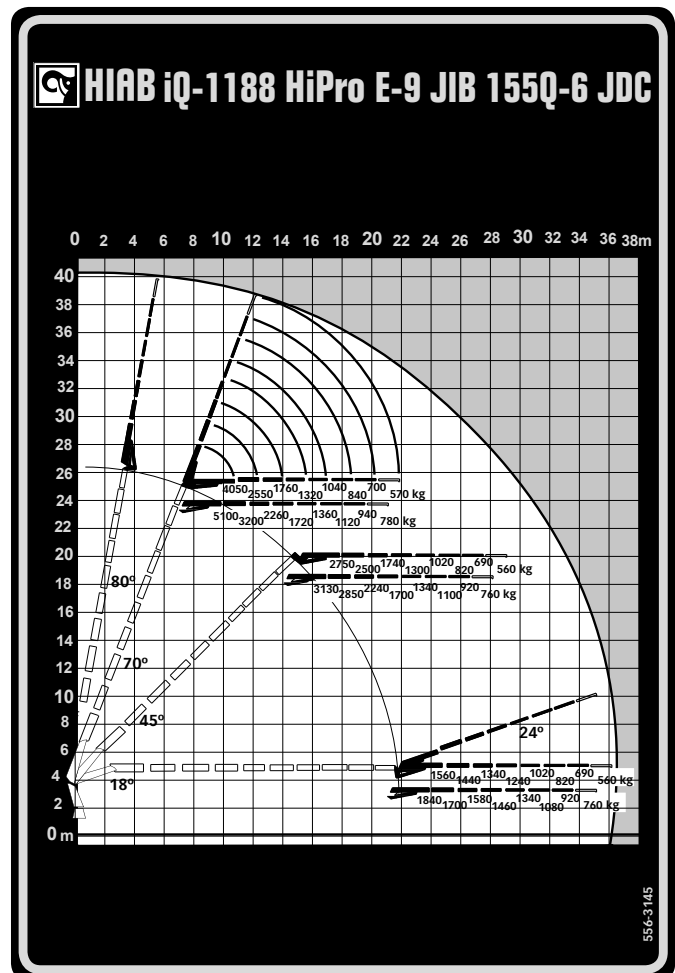
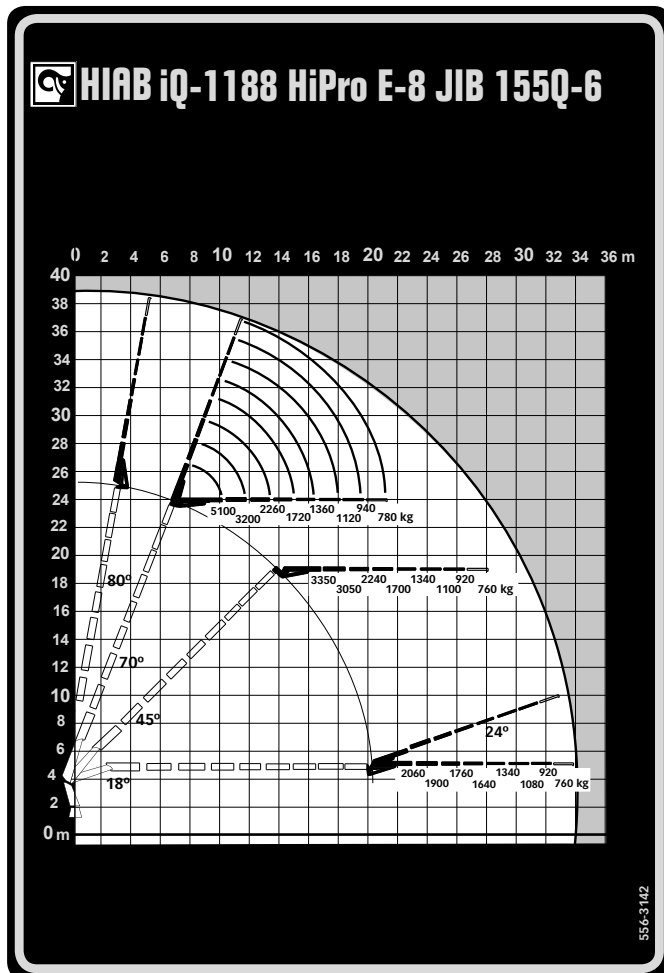
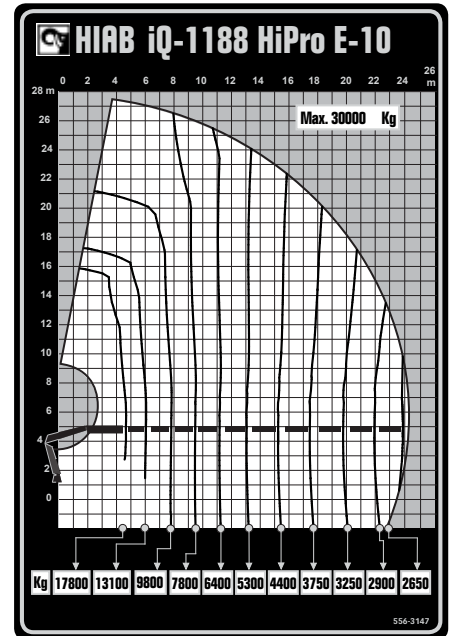
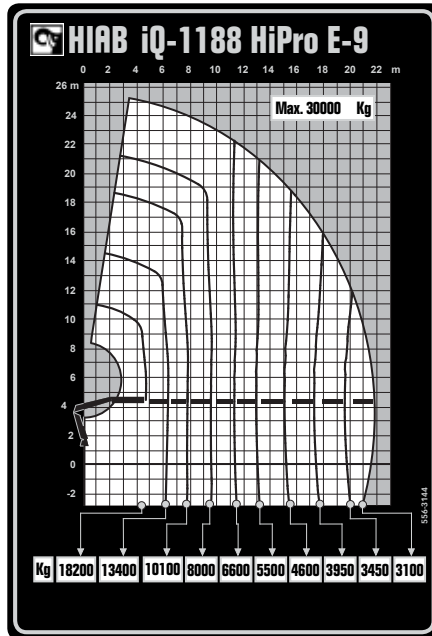
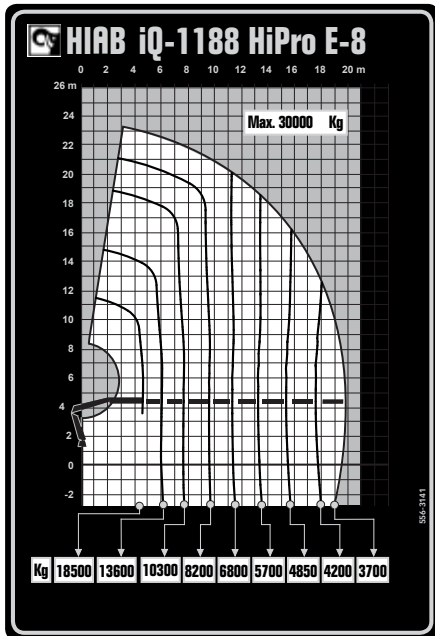

# DEVELOPPEZ VOTRE ACTIVITE AVEC LES SERVICES HIAB

Lorsque vous investissez dans des équipements Hiab, vous investissez dans des performances de qualité pour remplir en toute sécurité et efficacement vos engagements envers vos clients - chaque jour. Avec les services Hiab, vous avez accès aux derniers outils et solutions de connectivité, à des pièces de qualité et à un réseau mondial d'experts pour vous accompagner tout au long du cycle de vie de votre équipement, vous offrant ainsi la disponibilité et la fiabilité dont vous avez besoin pour faire avancer votre entreprise.

## Pièces d'origine

Les pièces d'origine Hiab garantissent que votre produit Hiab reste un produit Hiab. Conservez les mêmes fonctionnalités et la même qualité dans lesquelles vous avez investi dès le départ - ce qui est essentiel pour des performances optimales, une sécurité maximale et éviter les temps d'arrêt coûteux.



# HIAB PROCARE™

Hiab ProCare est un contrat de service flexible conçu pour garantir la disponibilité de tous les équipements Hiab en réduisant le risque de pannes coûteuses et de temps d'arrêt imprévus. Choisissez entre Essential et Total R&M (Repair & Maintenance) en fonction des options et du niveau de service qui correspondent le mieux à vos besoins.

ProCare vous apporte encore plus de tranquillité d'esprit en réduisant le coût total d'utilisation et en augmentant la valeur de revente de votre machine. Laissez-nous nous occuper de la planification, de la maintenance et des inspections pour vous assurer que votre équipement conserve la même qualité optimum dans laquelle vous avez investi. Pour voir comment Hiab Procare peut fonctionner pour vous, veuillez contactez votre distributeur Hiab local dans votre pays.

Pour les coordonnées, rendez-vous sur [www.hiab.com](http://www.hiab.com)

**PROCARE™**



**BIENVENUE SUR  
NOTRE RÉSEAU  
MONDIAL  
FOURNISSANT DES  
SERVICES LOCAUX**



Toutes les données sont considérées comme véridiques au moment de la publication.

Les données, les détails et les spécifications du produit peuvent changer, le contenu est déterminé au cours du processus de commande officiel.

## BUILT TO PERFORM

Hiab est l'un des principaux fournisseurs de solutions de manutention de charges intelligentes et éco-responsables. Nous nous attachons à offrir chaque jour la meilleure expérience à nos clients en nous appuyant sur les personnes et les partenaires les plus engagés. Les équipements haut de gamme de Hiab sont notamment les grues de manutention HIAB, EFFER et ARGOS, les chariots élévateurs embarqués MOFFETT et PRINCETON, les grues forestières LOGLIFT, les grues de recyclage JONSERED, les portiques à chaînes et les appareils à bras MULTILIFT, les appareils à câble GALFAB, les hayons élévateurs des marques ZEPRO, DEL et WALTCO ainsi qu'HIPERFORM, la suite de solutions intelligentes. Pionnier du secteur, Hiab continue de rendre la manutention de charges plus intelligente, plus sûre et plus éco-responsable pour construire un avenir meilleur.

[hiab.com](http://hiab.com)

Hiab fait partie de Cargotec Corporation.

[cargotec.com](http://cargotec.com)

