

HIAB X-CLX 528 EP-5



HIAB X-CLX 528 EP-5 BASIC DATA

DATOS TÉCNICOS	HIAB X-CLX 528 EP-5
Capacidad de elevación, máx.(ADC)	443 kNm
Alcance, grúa con extensiones hidráulicas	14,5 m
Alcance-Capacidad de elevación, extensiones hidráulicas Primer brazo a 7°, Segundo brazo horizontal"	4,6 / 9800
	6,4 / 6900
	8,3 / 5200
	10,3 / 4050
	12,3 / 3350
14,5 / 2840	
Angulo de giro	continuo
Altura en posición plegada	2500 mm
Ancho en posición plegada	2546 mm
Espacio necesario de montaje	1283 mm
Pesos:	
Peso, grúa versión estándar sin estabilizadores	4542 kg
Peso, equipo de montaje	78 - 123 kg
Peso, equipo de estabilizadores	788 - 896 kg

Esta tabla muestra algunos ejemplos de modelos, y representa a algunas de las opciones disponibles. Con la oportuna configuración de su grúa, podemos ofrecerle una grúa perfectamente adaptada a sus necesidades.

Póngase en contacto con su distribuidor local para obtener más información sobre la variedad de opciones que podemos ofrecer.

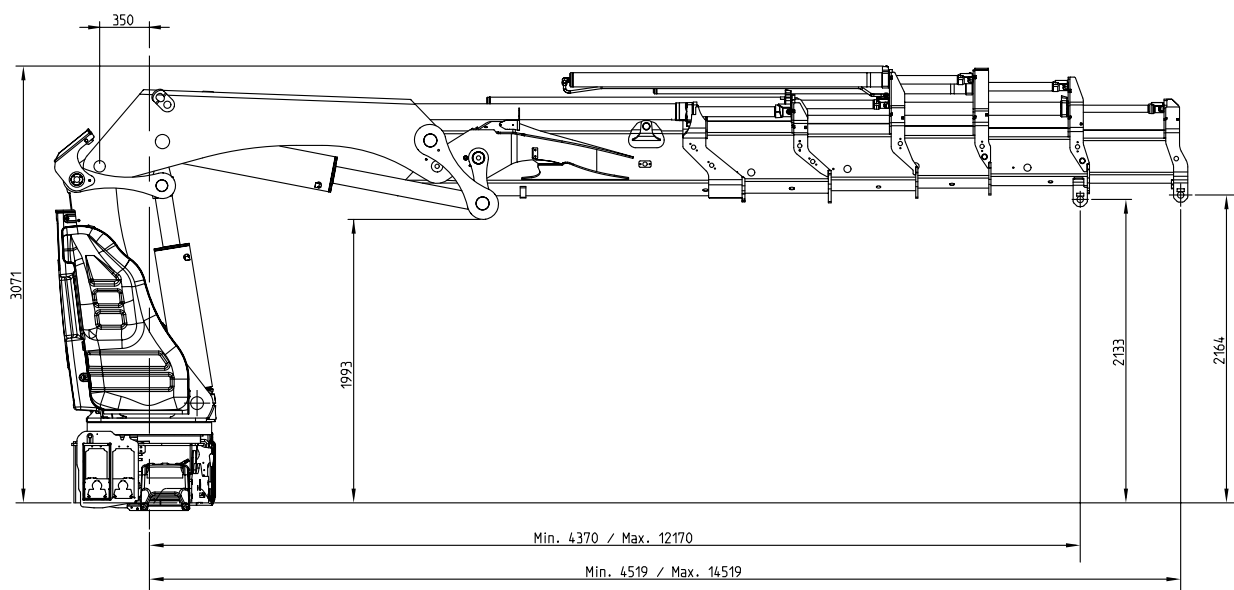

HIAB X-CLX 528 EP-5

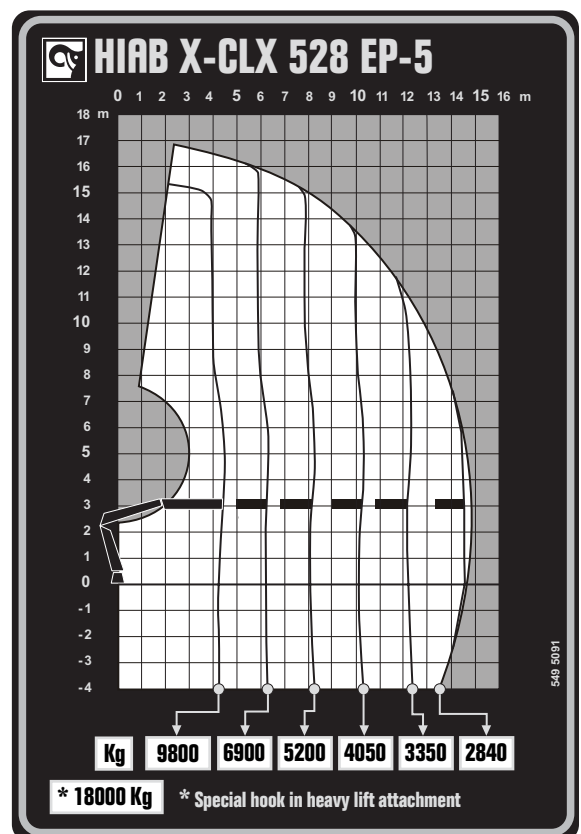
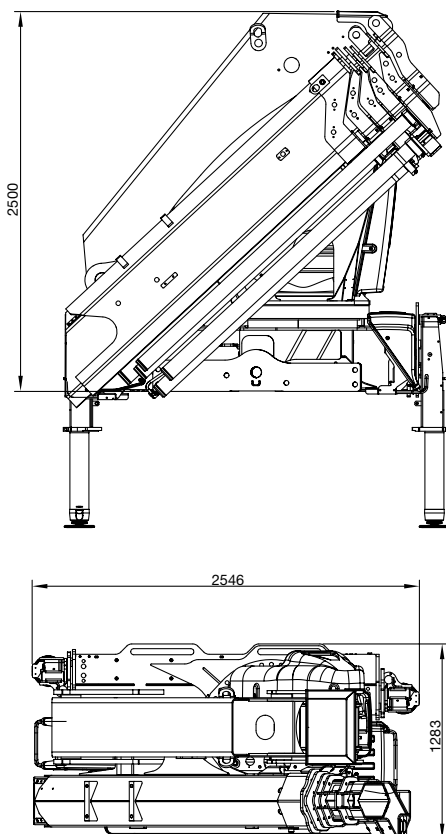
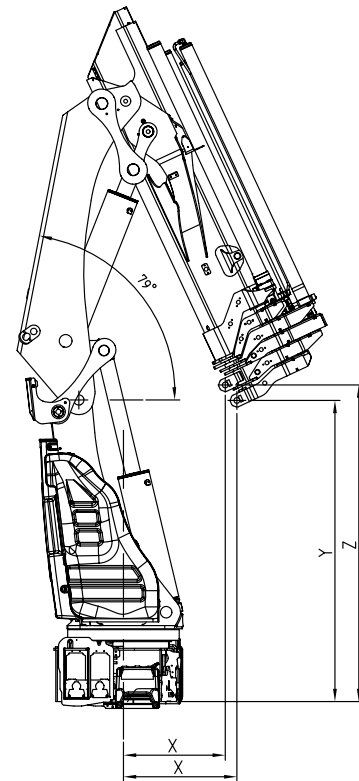
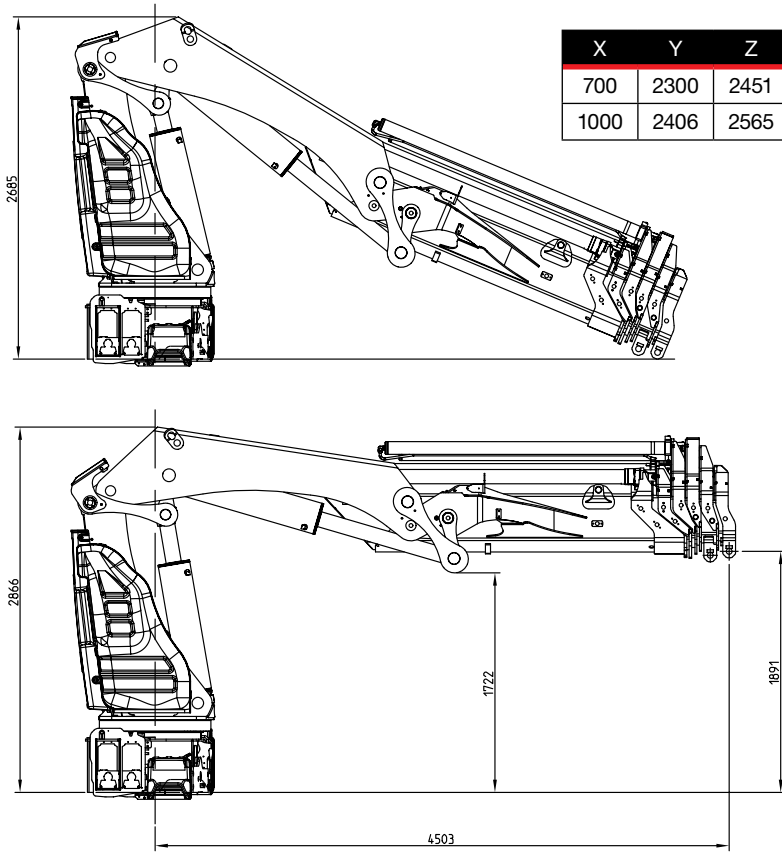

BUILT TO PERFORM

Hiab es el proveedor líder mundial de equipos de carretera para manejo de carga. La satisfacción del cliente es la prioridad para nosotros. La gama de productos Hiab incluye, grúas de carga HIAB, grúas de reciclaje y forestal JONSERED, grúas forestales LOGLIFT, carretillas elevadoras MOFFETT y equipos de gancho MULTILIFT, así como las trampillas elevadoras DEL, WALTCO y ZEPRO.

hiab.com

Hiab forma parte de Cargotec.

cargotec.com



© BD-XCLX528EP5-ES-WW_160701



hiab.com